

TOYO

東洋工機株式会社

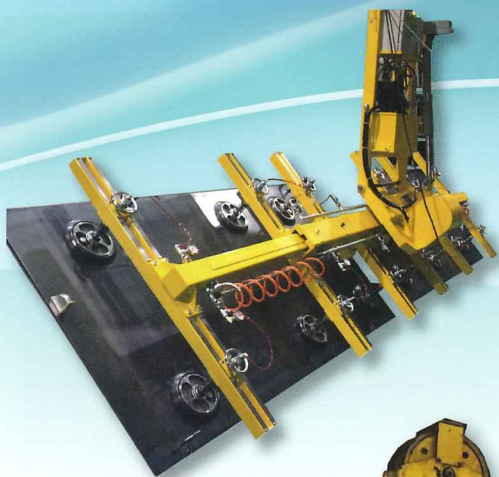

VACUUM LIFT 総合カタログ



無動力バキュームリフト ULF series

1パッドタイプ



2パッドタイプ



4パッドタイプ



使用用途

定尺鋼板やプラズマ、レーザ切断前後の吸着・搬送

吊上げ可能サイズと板厚

□ ULF125 □ ULF250 □ ULF350 □ ULF450 □ ULF700 □ ULF1000

厚さ	単位重量	幅 x 長さ mm x mm (3尺 x 6尺) 914 x 1,829						幅 x 長さ mm x mm (4尺 x 8尺) 1,219 x 2,438						幅 x 長さ mm x mm (5尺 x 10尺) 1,524 x 3,048					
		ULF125	ULF250	ULF350	ULF450	ULF700	ULF1000	ULF125	ULF250	ULF350	ULF450	ULF700	ULF1000	ULF125	ULF250	ULF350	ULF450	ULF700	ULF1000
mm	kg/m ²	1枚の重量 kg																	
1.6	12.56			21						37							58		
2.3	18.05			30						54							84		
3.2	25.12			42						75							117		
4.5	32.33			59						105							164		
6.0	47.10			79						140							219		
8.0	62.80			105						187							292		
9.0	70.65			118						210							329		
10.0	78.50			131						234							365		
12.0	94.20			158						280							438		
16.0	125.60			210						374							584		
19.0	149.15			250						444							694		
20.0	157.00			263						467							730		
22.0	172.70			289						514							803		
25.0	196.25			328						584							913		
28.0	219.80			368						654									
32.0	251.20			420						747									
36.0	282.60			473						841									
38.0	298.30			499						888									
45.0	353.25			591															
50.0	392.50			657															

※表記以外、吊上げ荷重2,000kgタイプまで製作可能です。 ※表記以外の板サイズについてはお問合せください。

その他 無動力式バキュームリフト



長尺狭幅鋼板搬送用
パッド伸縮・回転機構付(250kg吊り)



薄板鋼板搬送用(1,000kg吊り)

動力式バキュームリフト F series



厚板鋼板搬送用
(16t 吊り)

使用用途

鋼板、SUS鋼板、アルミ板、銅板などの
平板の吸着・搬送

吊上げ荷重と板サイズ

形 式	F5-6	F10-8	F15-10	F20-12
吊上げ荷重 (ton)	5	10	15	20
板長 (mm)	5,500~ 12,000	6,000~ 16,000	6,000~ 18,000	8,000~ 22,000
板幅 (mm)	1,200~ 3,000	1,200~ 4,000	1,200~ 4,000	1,600~ 4,000
自重 (ton)	3.0	5.0	6.0	7.5
真空ポンプモータ (Kw)	1.5-4P	2.2-6P	2.2-6P	2.2-6P

※上記は、一例です。ご要望に応じて製作致します。

動力式バキュームリフト FB series



厚板鋼板搬送用
(20t 吊り)

使用用途

- ・長尺材運搬用吊り具
- ・ワークのたわみに追従するフローティング構造。
パッドのピッチ伸縮及び回転が可能です。

吊上げ荷重と板サイズ

形 式	FB5-6	FB10-8	FB15-10	FB20-16
吊上げ荷重 (ton)	5	10	15	20
板長 (mm)	5,500~ 12,000	6,000~ 16,000	6,000~ 18,000	8,000~ 22,000
板幅 (mm)	1,200~ 3,000	1,200~ 4,000	1,200~ 4,000	1,600~ 4,000
自重 (ton)	3.5	5.5	7.0	8.5
真空ポンプモータ (Kw)	1.5-4P	2.2-6P	2.2-6P	2.2-6P

※上記は、一例です。ご要望に応じて製作致します。

動力式ガラス用バキュームリフト RM series

使用用途 ガラスの搬送、施工現場でのガラスの搬送・取付他の材質にも対応します。

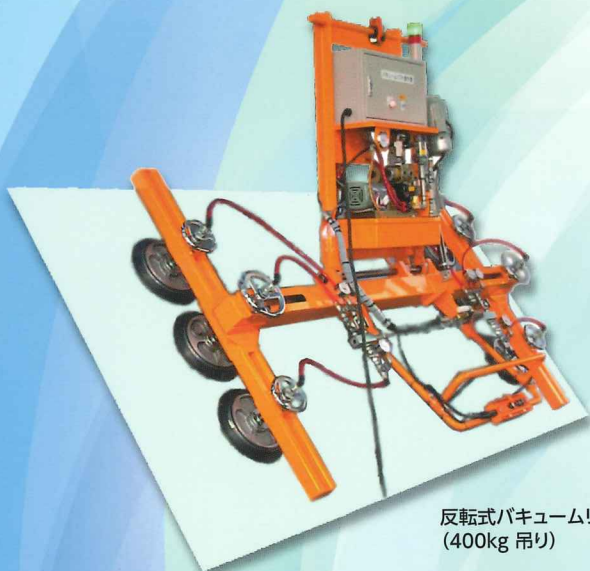

反転式バキュームリフト
(400kg 吊り)

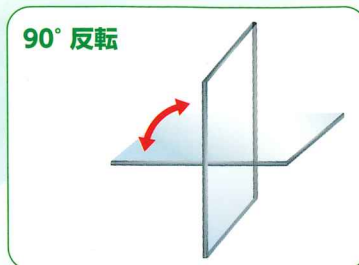

90° 反転

仕様

RM-Aシリーズ(反転機)	RM200A	RM400A	RM600A	RM800A
吊上げ能力(kg)	200	400	600	800
反転方式	電動			

※吊上げ能力は、1,600kgまでご要望に応じて製作致します。



反転・旋回式バキュームリフト
(1,000kg 吊り)

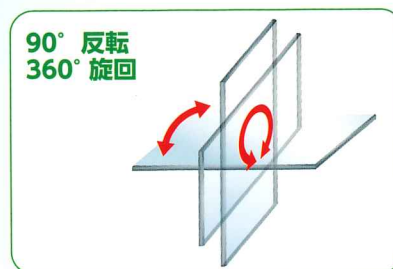

90° 反転
360° 旋回

仕様

RM-Cシリーズ(反転・旋回機)	RM200C	RM400C	RM600C	RM800C
吊上げ能力(kg)	200	400	600	800
反転方式	電動			

※吊上げ能力は、1,600kgまでご要望に応じて製作致します。



ガラス施工用旋回式バキュームリフト
(2,000kg 吊り)



360° 旋回
チルト機能あり

仕様

RM-Sシリーズ	RM-S2000
吊上げ能力(kg)	2,000
駆動方式	電動

反転チルト機構付

その他 バキュームリフト



長尺鋼板搬送用
(4t 吊り)



定尺鋼板搬送用 (0.5t 吊り)



ブロック鋼材搬送用 (1.5t 吊り)



ベンチュリー式バキュームリフト (200kg 吊り)



コンクリートパイル用 バキュームリフト (10t 吊り)



鋼管用 バキュームリフト (18.3t 吊り)

バキュームパッド

下記は、一例です。他にも様々なパッドをご用意しております。
お問い合わせください。

ガラス、アルミ、プラスチック Gシリーズ

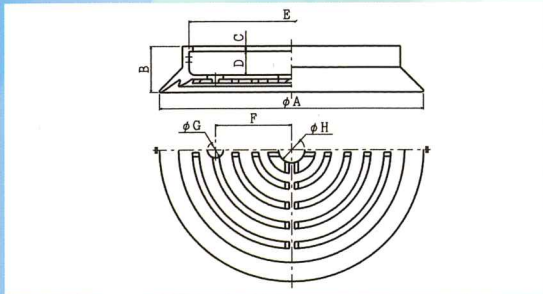

用途: ガラス、アルミ、プラスチック、薄板鋼板

品名	吊上能力	常用真空圧力	有効断面積	A	B	C	D	E	F	G	H
単位	kg	kPa	cm ²	φmm	mm	mm	mm	mm	mm	φmm	φmm
G12	24	67	72	120	33	4	18	85	-	-	20
G15	40	67	113	150	35	4	18	105	32.5	12	20
G20	75	67	225	200	35	4	18	150	57.5	12	20
G25	103	67	314	250	44	5	16	190	70	10	20
G30	175	67	530	300	40	4	18	240	70.5	12	20
G40	315	67	960	400	48	5	20	329	98.5	12	20

鋼板用 Sシリーズ

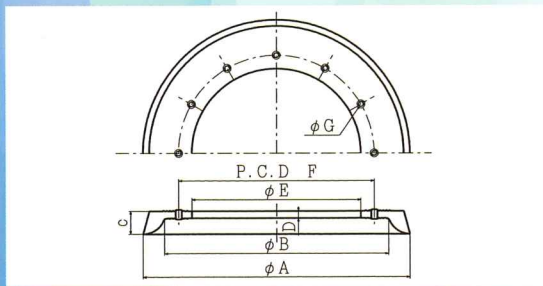

用途: 一般鋼板

品名	吊上能力	常用真空圧力	有効断面積	A	B	C	D	E	F	G
単位	kg	kPa	cm ²	φmm	mm	mm	mm	mm	mm	mm
S15	55	67	177	150	114	18	6	70	110	6 x 6
S20	100	67	314	200	140	26	6	105	130	6 x 7
S25	160	67	490	250	204	26	8	140	170	8 x 7
S30	230	67	770	300	247	26	8	190	220	12 x 7
S40	400	67	1250	400	351	26	8	290	320	12 x 9
S50	770	80	1960	500	435	30	10	380	420	16 x 7
S60	1100	80	2820	600	516	45	12	430	480	24 x 9
S70	1500	80	3840	700	602	53	14	502	560	24 x 11

鋼板用 SFシリーズ

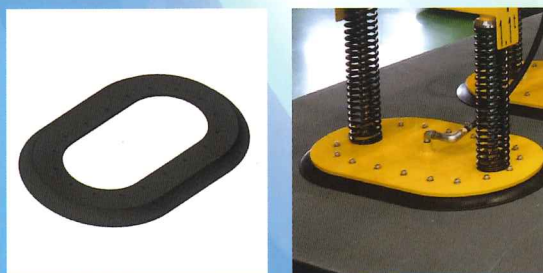

用途: 長尺厚板鋼板

品名	吊上能力	常用真空圧力	有効断面積	A	B	C	D	E	F	G	H	I	J	K
単位	kg	kPa	cm ²	mm	mm	mm	mm	mm	mm	mm	mm	mm	mm	φmm
SF4676	1242	80	3042	840	706	43	10	540	460	330	270	100	18	11
SF5686	1691	80	4143	940	806	43	10	640	560	452	392	100	18	11
SF6082	2048	80	4895	900	766	43	10	680	600	492	432	100	24	11

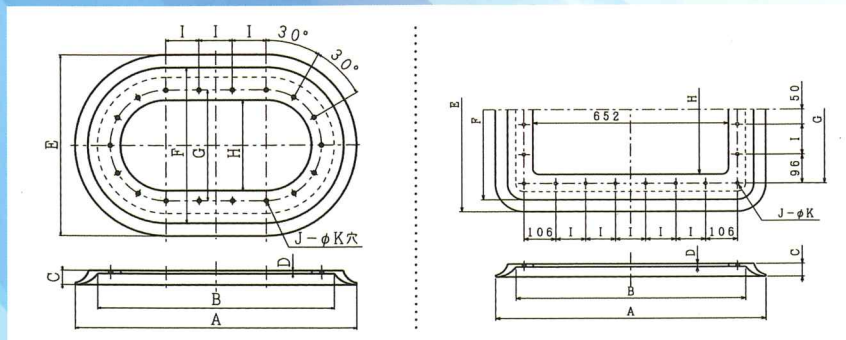

SF4676/5686

SF6082

真空ユニット U series



使用用途

お客様自身で真空吸着吊り具などを製作される際の動力源としてお使いいただけます。

仕様

項目	U-15	U-30	U-60	U-120
モータ出力 (Kw)	0.2	0.75	1.5	2.2
ポンプ排気量 (L/min)	135/155	405/480	575/685	1130/1350
常用真空圧 (kPa)	67~73	67~73	67~73	73~80
真空タンク容量 (L)	6	16	23	36
外形寸法	巾 (mm)	400	550	610
	高さ (mm)	280	330	390
	奥行き (mm)	330	430	420

溶接固定治具 フィッター



使用用途

造船・橋梁・石油タンク等の製缶作業でお困りはないですか？
 フィッターIIは溶接作業において、溶接物を固定する治具として、雑作業を省き、従来の工程を大幅にカットできる画期的な商品です。

特徴

- 工場エア源より真空を発生することにより経済的です。
- 溶接物に傷をつけず、非磁性、Ni鋼板の溶接では特に作業効率・品質の向上が望めます。
- 仮付け時、隙間が均一ですので溶接作業が一段とはかどります。

フィッターII



仕様

型 式	BP-1000C
締付力 (ton)	1
重量 (kg)	15
吸盤寸法 (mm)	300

フィッター



フィッター (締付力2t)

仕様

型 式	1G-2型	1GS-2型	1.5G-2型	2G-2型
締付力 (ton)	1	1	1.5	2
油圧ジャッキ (MPa)	16.2	16.2	24.0	31.9
重量 (kg)	15	15	17	19
吸盤寸法 (mm)	300	200 x 450 (小判型)	300 x 500 (小判型)	300 x 600 (小判型)



TOYO 東洋工機株式会社

兵庫県明石市二見町福里523-1

TEL.078-942-5427
FAX.078-942-5892

東洋工機 バキュームリフト

検索

<http://www.toyo-mm.co.jp/tk/>

販売店



注意

正しく安全にお使いいただくためには、本機の使用・保守・点検などに際しては、取扱説明書をよくお読みいただき、その注意事項や禁止事項をお守りくださいますようお願いいたします。